

Bomba de Vacío

Roentgen RTG-SV3

Roentgen®



DRY & WET SERIES

ABASTECE: **3 UNIDADES DENTALES**

CARACTERÍSTICAS

- ✓ **Potencia Inigualable:** Experimenta una succión potente y constante en todo momento. Nunca te decepcionará.
- ✓ **Diseño Compacto:** Ahorra espacio en tu clínica o laboratorio sin comprometer el rendimiento.
- ✓ **Operación Silenciosa:** Trabaja en un ambiente tranquilo y cómodo sin molestos ruidos.
- ✓ **Mantenimiento Sencillo:** Facilita el mantenimiento gracias a su diseño de fácil acceso.
- ✓ **Calidad Garantizada:** Fabricada con materiales de alta calidad y tecnología de vanguardia.
- ✓ **Seguridad Avanzada:** Cuenta con características de seguridad de última generación para proteger a tu personal y pacientes.
- ✓ **Soporte Técnico Profesional:** Estamos aquí para ayudarte con cualquier pregunta o problema.
- ✓ **Eficiencia Energética:** Reduce tus costos operativos gracias a su eficiencia energética.

Show Room México

Importaciones Dentales Roentgen SA de CV
Camino San Juan de Aragón 856-D, Col. Casas Alemán,
CP 07580 CDMX México
Tels. (55) **5748-4995**, **5737-0075** y **5767-9365**



US Corporate Offices

Roentgen Dental Supplies LLC
7950 NW 53rd Street, Suite 337, Miami FL 33166
Phone (305) **749-9799** Fax (866) **480-9591**



www.tudepositodental.com



[deposito.dental.roentgen](https://www.facebook.com/deposito.dental.roentgen)



ventas@tudepositodental.com



55 3269 8800

Bomba de Vacío

Roentgen RTG-SV3

Roentgen®

Beneficios Adicionales:

Mayor Productividad: Nuestra bomba de vacío optimiza tu flujo de trabajo, lo que te permite atender a más pacientes en menos tiempo.

Higiene Impecable: Gracias a su potente succión, garantiza una extracción eficiente de fluidos, manteniendo un ambiente limpio y seguro.

Durabilidad Comprobada: Diseñada para resistir el uso intensivo a largo plazo, lo que significa menos reemplazos y más ahorros.

Aplicaciones Ideales:

Clínicas Dentales: Mejora la eficiencia de tu clínica y garantiza la comodidad de tus pacientes.

Laboratorios Médicos: Mantén un ambiente limpio y seguro para la investigación médica.

Industria: Ideal para aplicaciones industriales que requieren succión potente y constante.

DESCRIPCIÓN FUNCIONAL

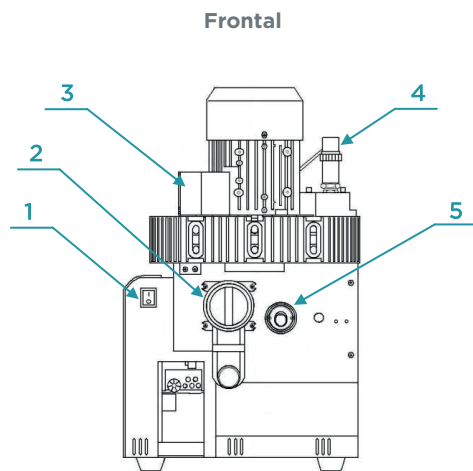

1. Componente de la caja eléctrica (Interruptor de encendido, Filtro de suministro de energía, Variador de frecuencia)
2. Componentes de entrada de agua y aire (Entrada de agua y aire, filtro)
3. Compresor de vórtice
4. Sensor de presión
5. Salida de drenaje

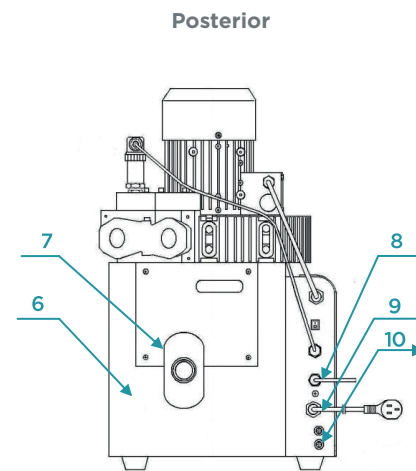

6. Componentes del cuerpo (Separador de humedad, Carcasa, Goma amortiguadora)
7. Salida de escape
8. Control del cable eléctrico
9. Cable de alimentación
10. Fusible

ESPECIFICACIONES TÉCNICAS

- ✓ **Voltaje:** 120V/50Hz
- ✓ **Flujo de aire L/min:** 520
- ✓ **Peso:** 29 kg
- ✓ **Nivel de Ruido:** 68 dB
- ✓ **R.P.M:** 3600
- ✓ **Dimensiones:** 410 x 510 x 610 mm

